

JACKOBOARD® Modula R 600

Rek als montageset.

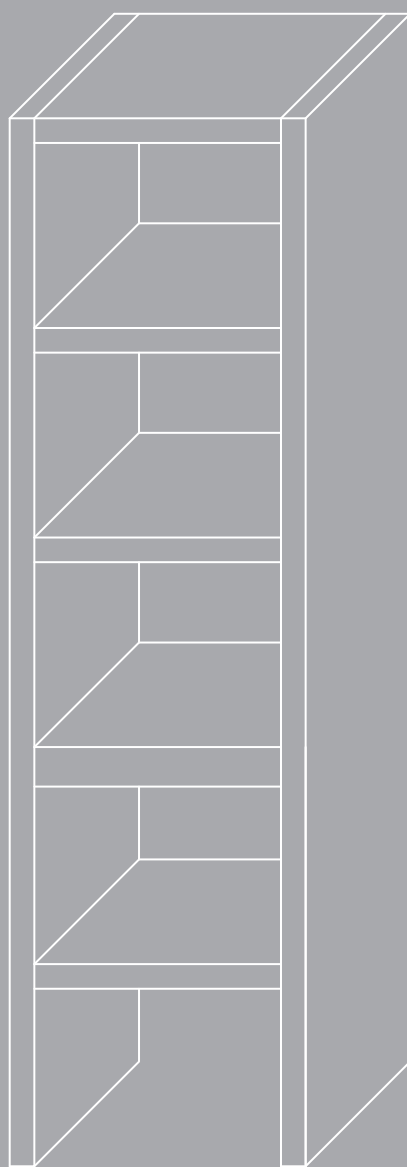

Onderdelen

- 4 x legbord (A)
- 1 x legbord (B)
- 2 x zijwand (C)

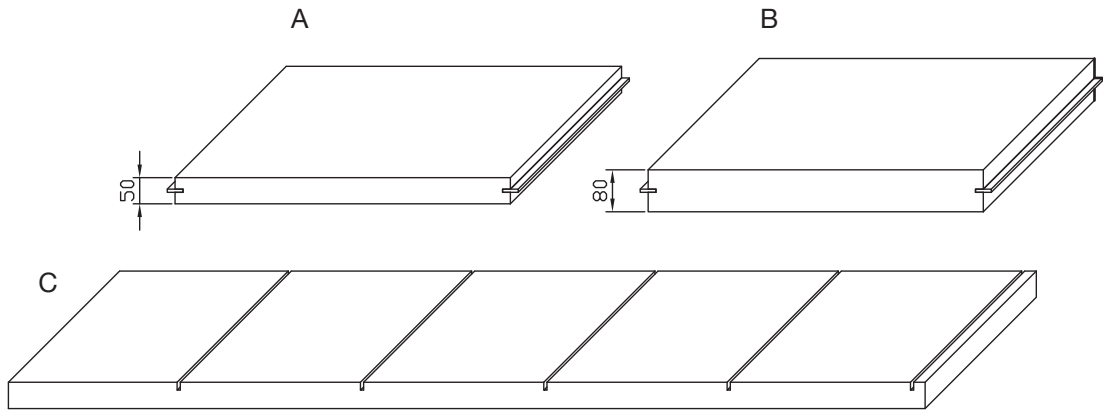

Toebehoren

- 1 x montageplaat
- 20 x rvs-schroef
- 20 x rvs-sluitring
- 2 x lijm

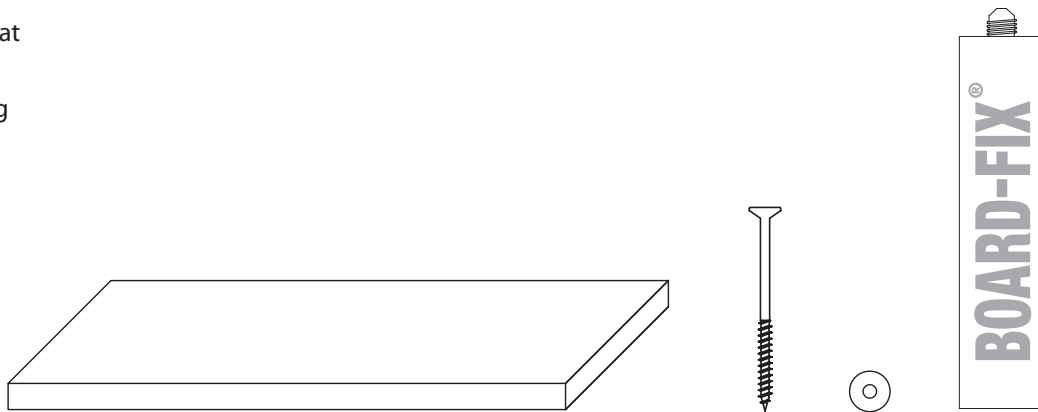

Gereedschap

- Schroevendraaier
- Spuitpistool

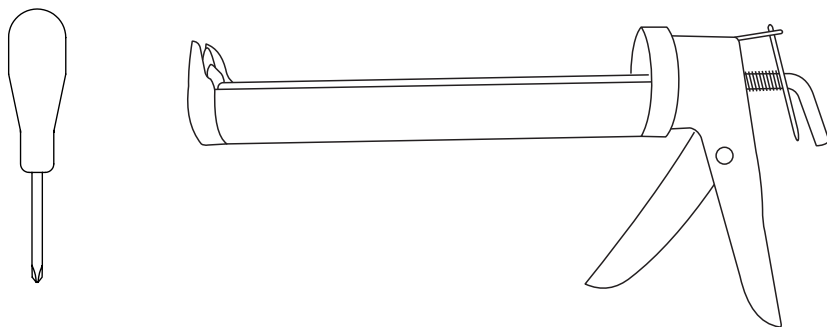

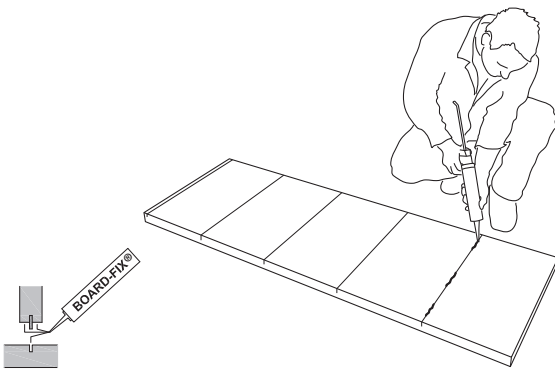

1) Op de samen te voegen onderdelen (zijwand en legbord) wordt lijm aangebracht.

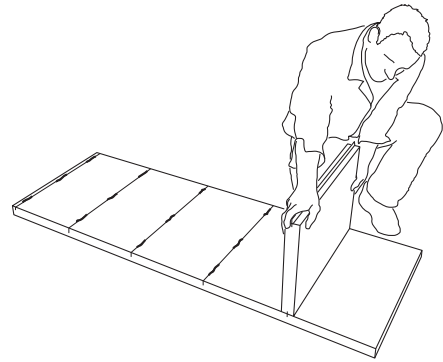

2) Het legbord wordt in de groef van de zijwand gestoken. Controleer of legbord en zijwand gelijk liggen.

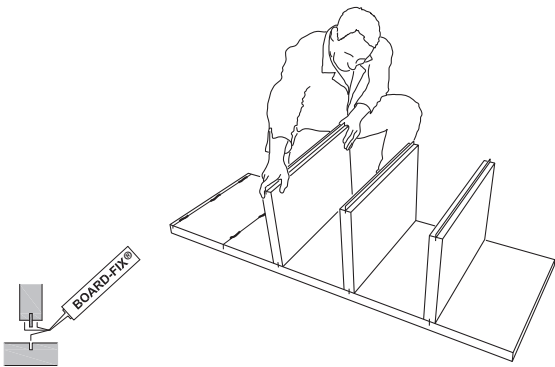

3) De legborden worden één na één gemonteerd. Passend bij de wastafel wordt het 80 mm dikke legbord op de tweede positie vanaf onderaan aangebracht.

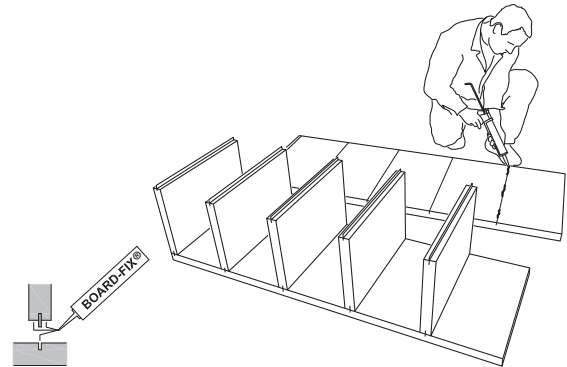

4) Op de samen te voegen onderdelen (zijwand en legborden) wordt lijm aangebracht.

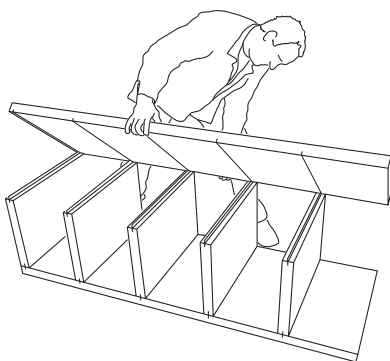

5) Breng de tweede zijwand zo aan, dat de veer telkens in de groef zit. Controleer of zijwand en legborden gelijk liggen.

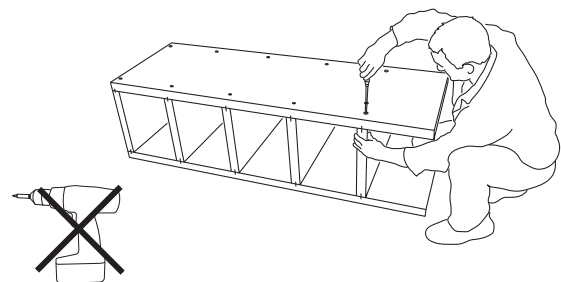

6) Beide zijwanden van het rek worden met de bijgeleverde schroeven en sluitringen via de voorgeboorde gaten in elkaar geschroefd. Hierbij worden de schroeven met een handschroevendraaier zo ver ingedraaid, dat de schroefkop gelijk ligt met het oppervlak.

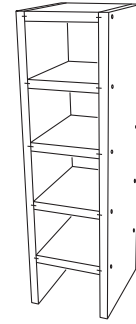
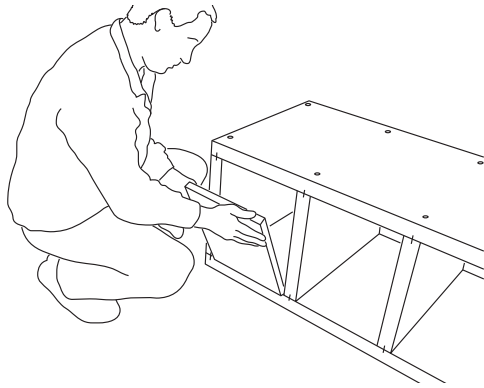

7) Duw de montageplaat in het bovenste vak van het rek. Deze plaat dient om de rechthoekigheid van het rek te verzekeren en wordt na het uitharden van de lijm weer verwijderd.

8) Het rek is nu klaar en kan, als de lijm uitgehard is (na ca. 24 uur), direct betegeld, geplamuurd of bepleisterd worden. Om duurzaamheid te garanderen, moet het rek met de lijm BOARD-FIX® aan de ondergrond (wand en vloer) worden vastgeplakt. Neem a.u.b. de volgende instructies in acht.

Instructies

De lijm BOARD-FIX® garandeert een duurzame verbinding van de rekconstructie en is daarom bij de assemblage onmisbaar. De schroeven dienen als montagehulp.

De lijm BOARD-FIX® heeft, nadat hij werd aangebracht, een verwerkingstijd van ca. 10 minuten. Daarom wordt aanbevolen om de opbouw in de volgorde van deze montagehandleiding uit te voeren.

Opmerking

De gegevens in dit document zijn gebaseerd op onze huidige kennis en ervaring. Ze vormen geen garantie in juridische zin. Bij de toepassing dient altijd rekening te worden gehouden met de bijzondere omstandigheden van het specifieke geval, met name ook in bouwfysisch, bouwtechnisch en bouwrechtelijk opzicht.

JACKON Insulation GmbH

Carl-Benz-Straße 8
D-33803 Steinhagen

T +49 (0) 5204 9955 - 0
F +49 (0) 5204 9955 - 400

E info@jackodur.com
W www.jackon-insulation.com

JACKON
by BEW